



ecologic plus II



BRAZZOLI[®]
THE DYEING MACHINES MANUFACTURER



BRAZZOLI[®]
THE DYEING MACHINES MANUFACTURER

ecologic plus II

OUTRO PASSO EM DIRECÇÃO AO FUTURO

Ecologic Plus II é a máquina concebida e produzida pela Brazzoli para o processo de tingimento de artigos em corda.

Como evolução da Ecologic anterior, esta nova versão controla e opera automaticamente todos os parâmetros da máquina (tempo de volta, relação de banho, absorção do material, velocidade da bomba, velocidade do sarilho) de acordo com o material a processar.

As inovações introduzidas na nova Ecologic Plus II otimiza ainda mais a automatização total. O novo O.P.S. (Optimized Performance System) substitui o tradicional W.S.S. para um melhor controlo do fluxo de recirculação de tingimento.

O controlo do movimento do artigo foi melhorado para permitir maiores velocidades de trabalho sem pilling, vincos e tensões. Novas soluções técnicas fornecem uma maior confiança mecânica, enquanto os procedimentos de manutenção foram alterados para otimizar a produtividade graças aos reduzidos tempos de inactividade.

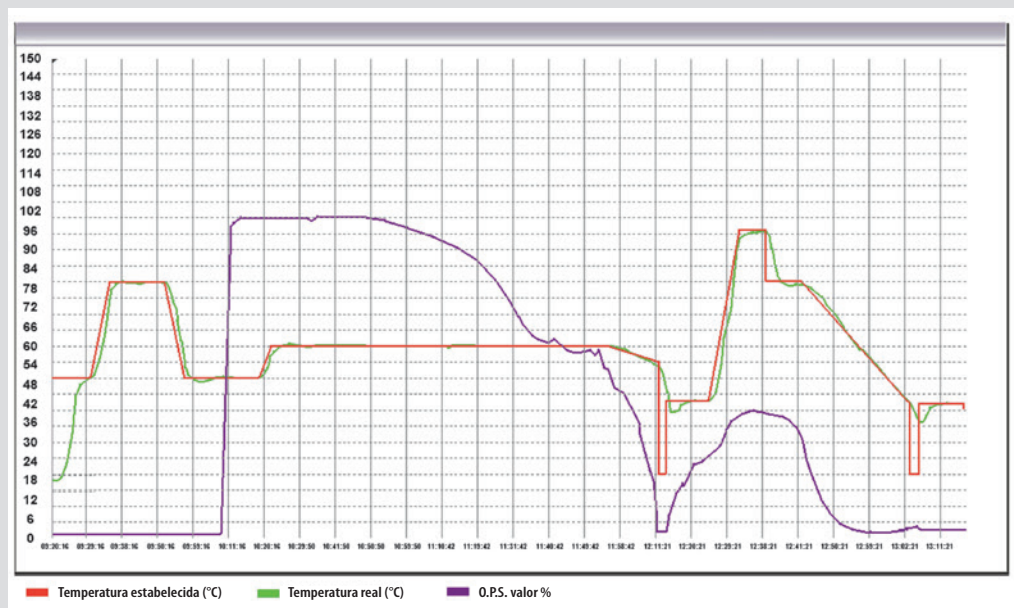

Malha base 100% algodão – processo reactivo | Absorção do material: 200%

	Cores claras	Cores medias	Cores escuras
Água (l/kg)	20/22	25/26	28/32
Vapor (kg de vapor/kg de material)	1,1	1,2	1,7
Energia (kW)	0,11	0,12	0,13
Tempo de processo (H:min) (incluindo carga e descarga)	4:20	4:40	5:00

Relação final de banho: 1,8 litros + absorção



O movimento transversal do banho de tingimento (patente Brazzoli) aumenta substancialmente e acelera a obtenção de um banho de tingimento perfeitamente homogéneo.

O fluxo inovador permite misturar completamente o banho em cada 30" logo misturando 4 vezes mais que o volume de banho por volta, baseado numa volta média e hipotética de 2 minutos.

A homogeneização ideal do banho é atingida

graças também a dois novos dispositivos que distribuem e alimentam o banho nas tubeiras (patente pendente) bem como um sistema multi-injecção que espalha por toda a largura da máquina.

A injeção perfeita do banho, com a distribuição óptima e o movimento transversal asseguram as condições ideais de trabalho.

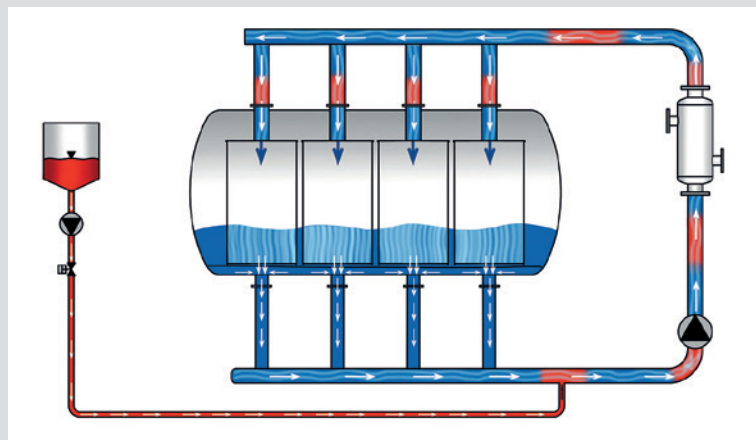

Fluxo convencional

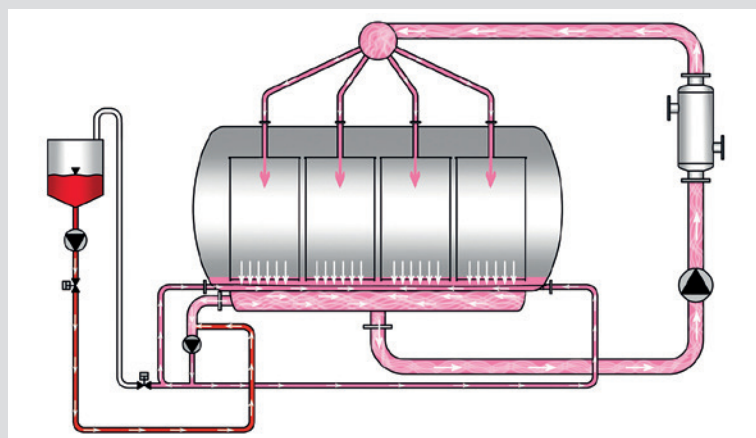

Fluxo translacional inovativo

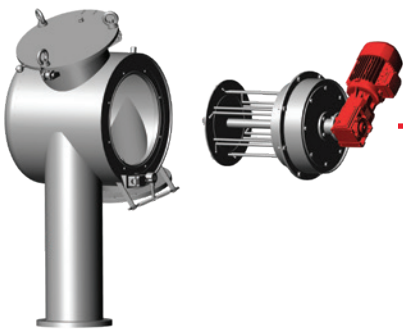

»» MTS

O novo molinelo magnético (MTS - Magnetic Tower System) é uma inovação revolucionária desenvolvida para operações e processos de tingimento em corda

Esta nova melhoria também permite a substituição rápida e simples das borrachas sem desmontagem de todo o grupo.



»» Tubeira variável Turbovario

O fluxo de jato, que atinge o material em 360°, pode ser ajustado por meio de uma tubeira variável Turbovario. O movimento interno permite a variação de pressão de fluxo em tempo real e permite adaptar a diferentes tipos de artigos processados. Este procedimento é definido na receita de processo e é automaticamente ajustado por intermédio de um servomotor.

Diametros disponíveis: 110-140-168 mm e uma versão especial para felpos de 273 mm.

»» Flange para limpeza da bomba de recirculação

A flange inserida no tubo permite uma limpeza simples e rápida da bomba de recirculação reduzindo os tempos de paragem.

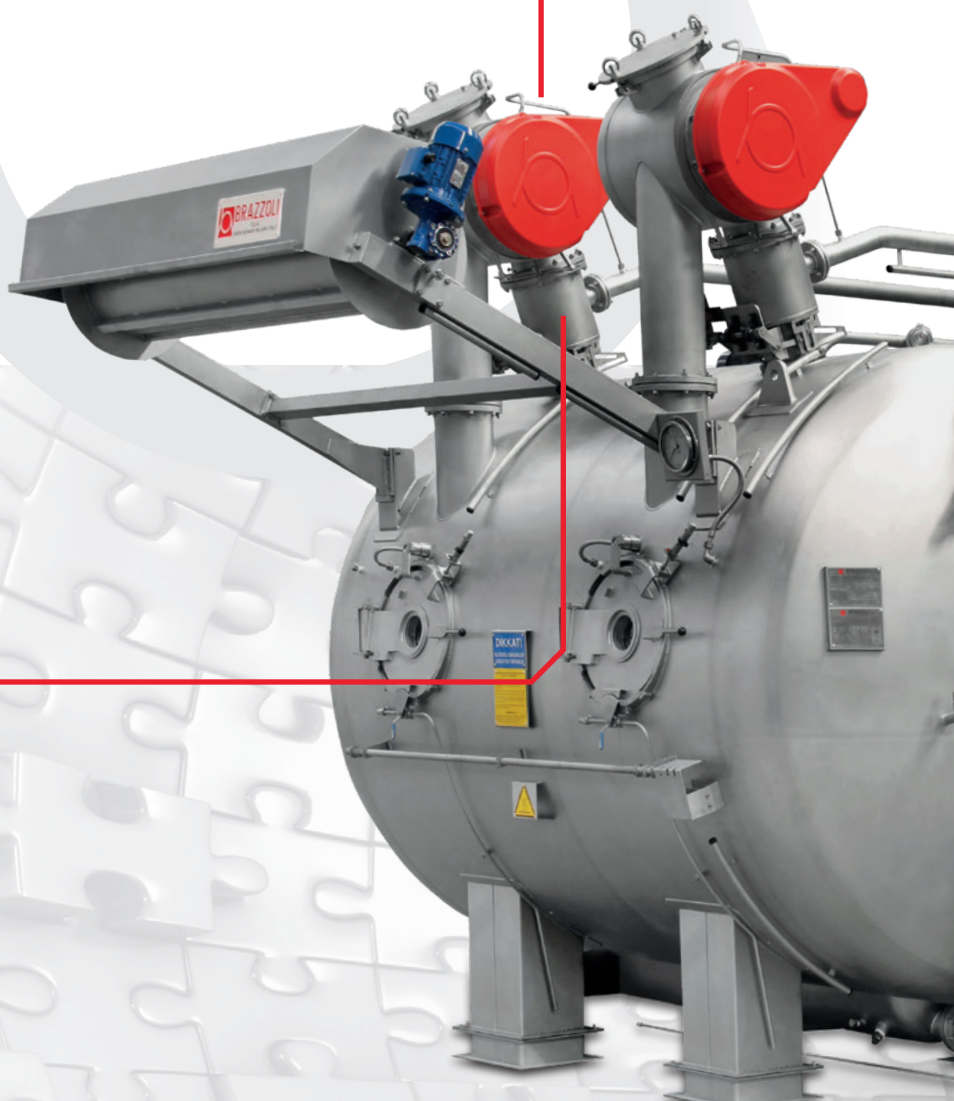

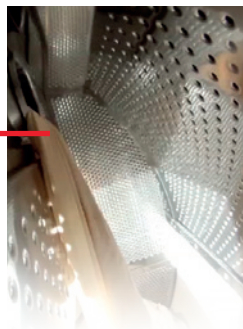

» Plaiter

O plaiter especial da Brazzoli, e graças ao seu movimento, enche 100% da cesta e deposita o material de forma uniforme, resultando numa utilização óptima da capacidade de produção, e a possibilidade de trabalhar em cordas duplas, evitando problemas de nós.

Builder of a coloured world



» Innowash

A nova posição do sensor do O.P.S. dá uma perfeita estabilidade de sinal sem turbulências ou espumas. A medição da turbidez do banho é contínua, sem interrupções.

» Tanque de preparação

A Ecologic Plus II é concebida para trabalhar com ou sem tanque de preparação, mantendo com ambas as soluções a mais alta qualidade de tingimento e os menores tempos de tingimento.



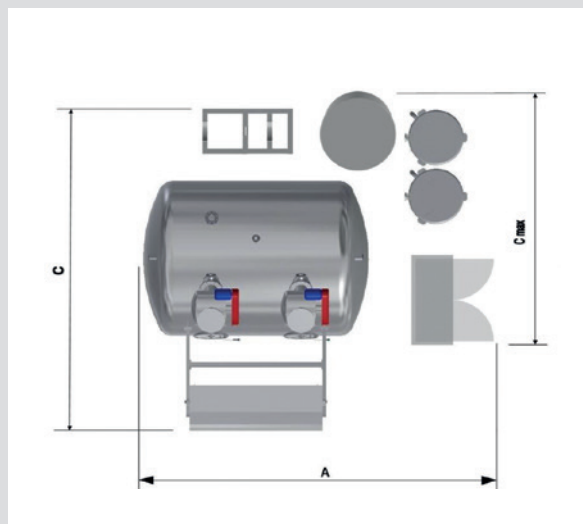
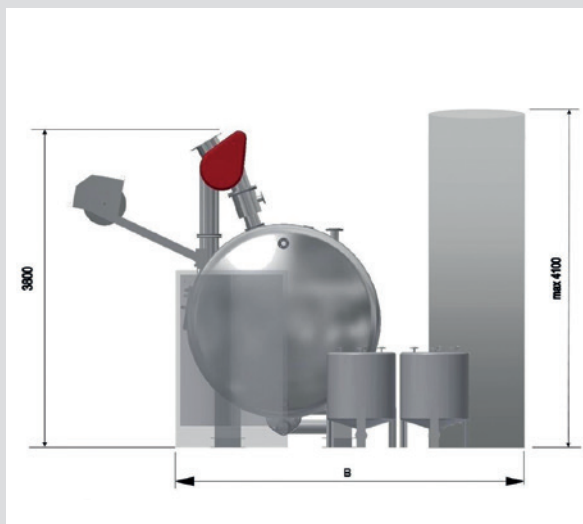

Modelos	Dimensões			
	A mm	B mm	C mm	C max mm
EC L HT 1 XC 1 (200 kg)	3950	4000	5300	5350
EC L HT 2 XC 1 (400 kg)	4850	4100	5350	5350
EC L HT 3 XC 1 (600 kg)	5900	4100	5400	5450
EC L HT 4 XC 1 (800 kg)	6950	4200	5450	5500
EC L HT 5 XC 1 (1000 kg)	7950	4250	5550	5550
EC L HT 6 XC 1 (1200 kg)	9100	4400	5700	5700

Modelos	Dimensões			
	A mm	B mm	C mm	C max mm
EC L HT 1 XC 2 (250 kg)	3950	4000	5300	5350
EC L HT 2 XC 2 (500 kg)	5250	4100	5400	5450
EC L HT 3 XC 2 (750 kg)	6550	4200	5500	5500
EC L HT 4 XC 2 (1000 kg)	7950	4250	5550	5550
EC L HT 5 XC 2 (1250 kg)	9300	4400	5700	5700
EC L HT 6 XC 2 (1500 kg)	10550	4400	5700	5700

Modelos	Dimensões			
	A mm	B mm	C mm	C max mm
EC L HT 1 XC 3 (300 kg)	3950	4000	5300	5350
EC L HT 2 XC 3 (600 kg)	5450	4100	5400	5450
EC L HT 3 XC 3 (900 kg)	6850	4200	5500	5500
EC L HT 4 XC 3 (1200 kg)	8350	4250	5550	5550
EC L HT 5 XC 3 (1500 kg)	9800	4400	5700	5700
EC L HT 6 XC 3 (1800 kg)	11100	4400	5700	6000

Modelos	Dimensões			
	A mm	B mm	C mm	C max mm
EC L HT 1 XC 4 (400 kg)	4350	4000	5300	5350
EC L HT 2 XC 4 (800 kg)	6150	4000	5300	5500
EC L HT 3 XC 4 (1200 kg)	8200	4000	5300	5700
EC L HT 4 XC 4 (1600 kg)	9750	4600	5500	5700
EC L HT 6 XC 4 (2400 kg)	14200	4600	5500	6250

A capacidade de carga indicada refere-se a malha 100% algodão com um peso de 250g/ml para modelo XC 1 e XC 2 e com um peso de 300 g/ml para os modelos XC 3 e XC 4.

O direito a fazer alterações ao projecto é reservado; as dimensões referidas não são vinculativas.



Tecnologia Twin

Para aumentar a produtividade, toda a gama de máquinas da Brazzoli podem trabalhar com “cordas (múltiplas) duplas” na mesma cesta de tingimento, com artigos médios, leves, e muito leves (tal como roupa interior) sem emaranhar, tensões e nós.

Esta tecnologia permite manter a carga óptima e a mínima relação de banho, bem como os consequentes controlos de custos.

Multiflex

Sistema inovativo de acoplamento entre máquinas com diferentes capacidades de carga. (por exemplo HT 1 + HT 3 + HT 2).

Este sistema inovador permite o aumento exponencial da flexibilidade de produção, permitindo manter uma alta capacidade de carga e, como consequência, manter o consumo energético por kg de tecido em um nível ótimo.



Painel de operação

Todos os processos de tingimento são automaticamente controlados por intermédio de um ecrã táctil externo.

Os programas disponíveis para os painéis de operação da Ecologic Plus II são: SETEX, SEDO, EAS, ELIAR, AREL.

Twin Split

Equipamento para dividir o material após tratamento em corda dupla (múltiplas).

80.0	2000	1200	4.5
79.9	2000	270	78
0.5	H. 8888	40	70
35	2450	39	122

0
0
0
47
220
38
186

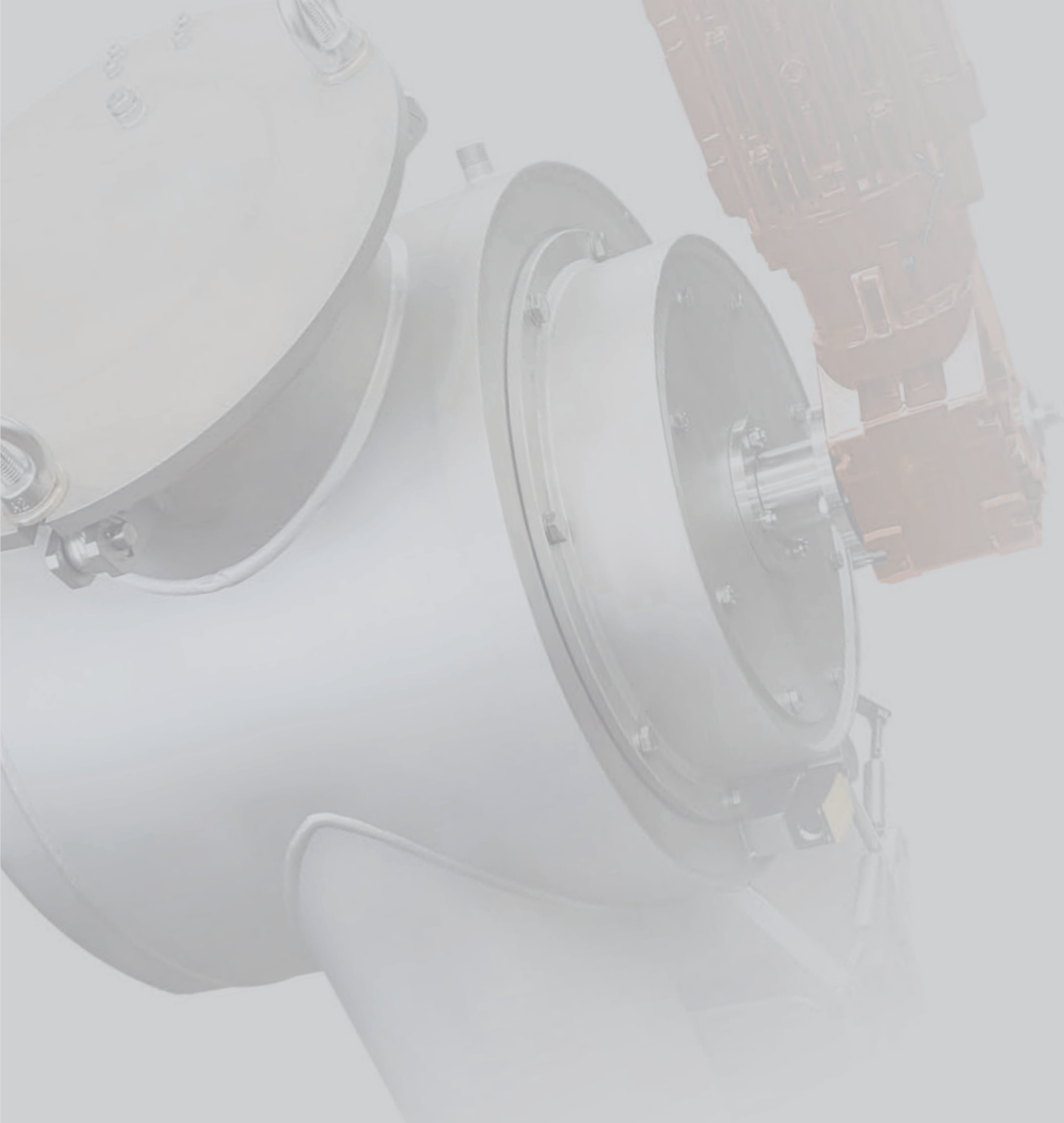

Brazzoli Srl
Via Alla Chiesa, 41 - 20030 Senago (MI) - Italia

T +39 02 990192.1

info@brazzoli.it

 Brazzoli S.R.L

brazzoli.it

